

**eko
okna**

SEKTIONALTORE

INFINITI

baso.app
IHR EINKAUFVERBUND



SEKTIONALTORE

Das Tor ist eines der am stärksten exponierten und täglich genutzten Elemente des Hauses und der Garage.

Es ist wichtig, dass das Tor zur gesamten Fassade passt und ihren Charakter betont. Im Laufe der Jahre haben wir die Bedürfnisse des Marktes analysiert und speziell für Sie die Produktlinie der INFINITI-Sektionaltore entwickelt. Sie entsprechen den aktuellen Trends, bieten Sicherheit, Wärme und einen sehr hohen Gebrauchsstandard.



Die Broschüre ist kein kommerzielles Angebot. Sie ist keine Grundlage für eine Reklamation.
Die präsentierten Fotos sind Beispielbilder und keine echten Produktfotos.

Aktuelle Marketingmaterialien wie der Katalog der INFINITI-Sektionaltore, Prospekt über die INFINITI-Torausstattungs Pakete, Bestellformular und Leistungserklärung sind auf unserer Website www.ekookna.pl zum Herunterladen verfügbar.

www.ekookna.com



ALLES FÜR IHR ZUHAUSE

Die Fensterschreinerei zeichnet sich durch eine breite Produktpalette aus, die durch Technologie-, Sicherheits- und Schallschutzlösungen eng miteinander verbunden werden sollte. Eko-Okna gewährleisten ein umfassendes Angebot und Systemlösungen, die auch den anspruchsvollsten Kunden zufriedenstellen, wenn er sich für unsere Fenster, Türen, Rollläden, Raffstores, Zäune und natürlich für die Sektionaltore INFINITI entscheidet.



TRANSPORT

Um die rechtzeitige Auslieferung Ihrer Bestellungen zu gewährleisten, verfügen wir über einen eigenen Fuhrpark. Außerdem ist jeder von denen mit einem Gabelstapler ausgestattet. Dies ermöglicht eine effiziente Entladung der Bestellungen am gewünschten Ort. Um Ihren Bedürfnissen entgegenzukommen, haben wir unsere Fahrzeuge auch mit einem Zahlungsterminal ausgestattet. Jetzt können Sie bargeldlos direkt beim Fahrer bezahlen.



KONTROLLE

Das Besondere an unseren Toren besteht darin, dass sie durch die Ausstattung mit Automatik und dem Anschluss der Steuergeräte zu einem Teil eines „Smart Home“ werden können. Der Kunde wählt die Produkte aus und wir stimmen alle Automatisierungskomponenten entsprechend ab. Motoren, Sender und Steuergeräte sind Teil der Produktlinie „All in One Control“. Alle Komponenten sind kompatibel und technologisch miteinander abgestimmt, so dass man nicht nur das Tor, sondern auch Rollläden, Türen, Alarmanlagen und sogar die Beleuchtung steuern kann. „All in One Control“ bedeutet Steuerfreiheit, Benutzerfreundlichkeit und Sicherheit auf hohem Niveau.



FUNKTIONALITÄT

Die Grundeigenschaften der INFINITI-Tore sind Gebrauchssicherheit, Funktionalität und Zeitlosigkeit. Der Kunde hat die Möglichkeit, das Tor mit Paketen wie INFINITI Quiet, Safe oder Premium zu erweitern. Wir bieten auch zusätzliche Elemente wie eine Warnlampe mit RTS-Antenne, eine Code-Tastatur und einen internen Wandsender an. Diese werden die Funktionalität des Tores verbessern. Zusätzlich kann das Tor auf Wunsch mit einer Servicetür und einem Aluminiumprofil ausgestattet werden.



TOP QUALITÄT

Bei Eko-Okna kümmern wir uns um jedes Detail und um die Qualität des Produkts. Die Komponenten, die wir zur Fertigung verwenden, stammen von renommierten Lieferanten. Dadurch können wir eine Qualitätsgarantie bieten, auf die wir sehr stolz sind. Besondere Aufmerksamkeit widmen wir auch der Genauigkeit und Präzision der hergestellten Produkte, denn dadurch können wir Ihnen eine hohe Qualität und ein unveränderliches Aussehen des Tores für viele Jahre garantieren.



INDIVIDUALISMUS

Das Tor ist eines der exponiertesten Elemente der Schreinerei. Deshalb achten wir sehr darauf, das Tor an das individuelle Aussehen des Gebäudes und die Anforderungen des Nutzers anzupassen. Unser Wissen und unsere Erfahrung in der Herstellung von Sektionaltoren haben es uns ermöglicht, ein ideales Produkt zu entwickeln, das den Erwartungen unserer Kunden entspricht.



SIMPLIZITÄT UND ZEITLOSIGKEIT

INFINITI-Sektionaltore zeichnen sich durch eine außergewöhnliche Schlichtheit aus, die sich in ihrer durchdachten und zugleich simplen Konstruktion widerspiegelt. Die Montage ist sehr einfach und der Betrieb ist problemlos. Die zeitlose Eleganz der INFINITI-Toren wird durch eine breite Palette von Mustern, Prägungen, Farben und Furnieren erreicht.

SEKTIONALTORE

GARAGENTORE

Garagentore bestehen aus mehreren Grundkomponenten. Das sind:

- Panzer (Paneele)
- vertikale und horizontale Führungsschienen
- Federn
- Motor

Diese Elemente sind in verschiedenen Varianten erhältlich, was es uns ermöglicht, viele Konfigurationen der INFINITI-Sektionaltore je nach Kundenwunsch zu erstellen. Je nach Höhe des Sturzes, Tiefe der Garage, Antriebsart können wir individuelle Lösungen auswählen. Die Paneele, die lackiert oder furniert sein können, sowie verschiedene Edelstahl (INOX)-Auflagen bieten große Gestaltungsmöglichkeiten.

Alle diese Möglichkeiten sind in der Kollektion All in One Design zusammengefasst.



FEDERART ZUGFEDERN

INFINITI X

Zugfedern werden für den Einbau in kleinen Garagen empfohlen. Der Einbau eines Tores mit Zugfedern ist extrem schnell und erfordert keine spezielle Federwicklung. Hier wurde der Mechanismus von zwei Federn (die so genannte „Feder in der Feder“) angewendet, der das Hochheben des bis zu ca. 130 kg schweren Panzers ermöglicht.



Animation, die ein Sektionaltor mit Zugfedern darstellt

MONTAGE-ABMESSUNGEN

		Tore mit Zugfedern - X
Antriebsart		Manueller oder automatischer
Maximale Panzerfläche		9 m ²
Maximale Öffnungsgröße	Maximale Breite (W) Maximale Höhe (H)	4500 mm 3000 mm
Min. Breite der Laibung	min. A, B	85 mm
Minimale / empfohlene Sturzhöhe	C manueller / automatischer	90 / 120 mm
Maximale Sturzhöhe für Standardaufhängungen	max.* C	430 mm
Min. Einbautiefe - ohne Antrieb	min. D	H + 579 mm
Min. Einbautiefe mit elektrischem Antrieb	min. D	Für Tore bis zur Höhe von 2250 mm - 3150 mm Für Tore bis zur Höhe von 2750 mm - 3750 mm Für Tore bis zur Höhe von 3000 mm - 4750 mm

* Ab 430 mm Sturzhöhe erfolgt die Montage mithilfe der auf Anfrage gelieferten Winkel.

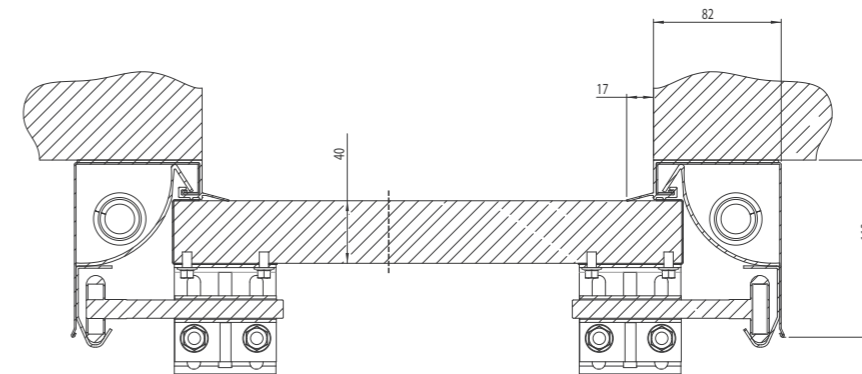

horizontaler Schnitt des Sektionaltors mit Zugfedern

Montageanleitung



PDF



video

FEDERART TORSIONSFEDERN VON VORNE

INFINITI F

Torsionsfedern sind für größere Torabmessungen geeignet. Sie tragen wesentlich mehr Gewicht als Zugfedern. Der Einbau von Toren mit Torsionsfedern an der Vorderseite ist dann möglich, wenn die Sturzhöhe mindestens 200 mm beträgt. Das maximale Torgewicht beträgt ca. 195 kg.



Animation, die ein Sektionaltor mit Torsionsfedern von vorne darstellt

MONTAGE-ABMESSUNGEN

		Torsionsfedern von vorne - F
Antriebsart		Manueller oder automatischer
Maximale Panzerfläche		15 m ²
Maximale Öffnungsgröße	Maximale Breite (W) Maximale Höhe (H)	6000 mm 3500 mm
Min. Breite der Laibung	min. A, B	85 mm
Minimale / empfohlene Sturzhöhe	C manueller / automatischer	200 mm
Maximale Sturzhöhe für Standardaufhängungen	max.* C	430 mm
Min. Einbautiefe - ohne Antrieb	min. D	H + 575 mm
Min. Einbautiefe mit elektrischem Antrieb	min. D	Für Tore bis zur Höhe von 2250 mm - 3150 mm Für Tore bis zur Höhe von 2750 mm - 3750 mm Für Tore bis zur Höhe von 3000 mm - 4750 mm

* Ab 430 mm Sturzhöhe erfolgt die Montage mithilfe der auf Anfrage gelieferten Winkel.

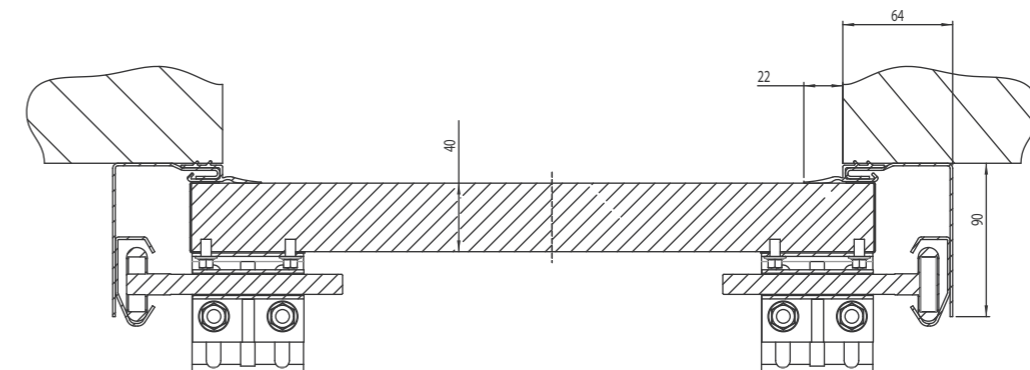

horizontaler Schnitt des Sektionaltores mit Torsionsfedern von vorne

Montageanleitung



PDF



video

FEDERART TORSIONSFEDERN VON HINTEN

INFINITI R

Die Anordnung der Torsionsfedern an der Hinterseite des Tores ermöglicht den Einbau in eine Garagenöffnung mit niedrigerem Sturz. In diesem Fall ist eine Sturzhöhe von 90 mm ausreichend (120 mm bei elektrischem Antrieb). Die maximale Tragfähigkeit beträgt ca. 165 kg.



Animation, die ein Sektionaltor mit Torsionsfedern von hinten darstellt

MONTAGE-ABMESSUNGEN

		Torsionsfedern von hinten - R
Antriebsart		Manueller oder automatischer
Maximale Panzerfläche		12,5 m ²
Maximale Öffnungsgröße	Maximale Breite (W) Maximale Höhe (H)	5500 mm 3000 mm
Min. Breite der Laibung	min. A, B	85 mm
Minimale / empfohlene Sturzhöhe	C manueller / automatischer	90/120 mm
Maximale Sturzhöhe für Standardaufhängungen	max. * C	430 mm
Min. Einbautiefe - ohne Antrieb	min. D	H + 695 mm
Min. Einbautiefe mit elektrischem Antrieb	min. D	Für Tore bis zur Höhe von 2250 mm - 3150 mm Für Tore bis zur Höhe von 2750 mm - 3750 mm Für Tore bis zur Höhe von 3000 mm - 4750 mm

* Ab 430 mm Sturzhöhe erfolgt die Montage mithilfe der auf Anfrage gelieferten Winkel.

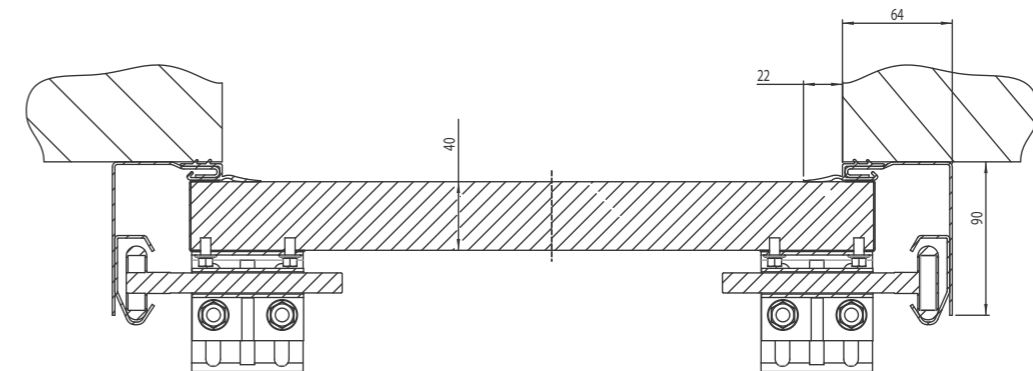

horizontaler Schnitt des Sektionaltores mit Torsionsfedern von hinten

Montageanleitung



PDF



video

ZUSAMMENFASSUNG DER GRUNDPARAMETER

Tor INFINITI	Max Torfläche	Max Torgewicht	Min. Sturzhöhe*	Min. Laibungsbreite	Min. Einbautiefe ohne Antrieb	Min. Einbautiefe mit elektrischem Antrieb
	[m ²]	[kg]	[mm]	[mm]	[mm]	[mm]
Zugfeder - X	9	130	120	85	H + 579	Für Tore bis zur Höhe von 2250 mm – 3150 mm; Für Tore bis zur Höhe von 2750 mm – 3750 mm; Für Tore bis zur Höhe von 3000 mm – 4750 mm.
Torsionsfedern von vorne - F	15	295	200	85	H + 575	
Torsionsfedern von hinten - R	12,5	165	120	85	H + 695	

* Gilt für Tore mit Motor

ZUSÄTZLICHE LÖSUNGEN BEI SEKTIONALTOREN

Infiniti-Tor (Federn)	Verglasung (INOX und PVC)	Aluminiumprofil	INOX-Auflage	Servicetüren
Zugfedern - X	●	●	●	● nur in der Mitte
Torsionsfedern von vorne - F	●	●	●	●
Torsionsfedern von hinten - R	●	●	●	●





AUSSTATTUNGSPAKETE

Die Erfüllung der Kundenerwartungen ist unser Motto. Deshalb haben wir Ausstattungspakete für INFINITI-Toren in unser Angebot aufgenommen. Durch diese Maßnahme konnten wir eine vollständige Kompatibilität mit Fenster- und Türschreinereien erreichen. Weiterhin wurden INFINITI-Paketlösungen für einen erhöhten Einbruch- und Lärmschutz entwickelt.



Heutzutage sind wir immer stärkerem Lärm ausgesetzt. Auf Schritt und Tritt erreichen uns unterschiedliche Klänge. Übermäßige und lang anhaltende Lärmbelastung kann zu gesundheitlichen Problemen führen. Um diese zu minimieren, haben wir speziell für Sie das INFINITI QUIET-Paket entwickelt.

Es ist ein ideales Angebot für Kunden, die:

- Ruhe suchen und sich zu Hause entspannen wollen,
- seine Fenster und Türen mit dem Tor zusammenpassen wollen,
- Fenster und Türen wählen, die vor Lärm von außen schützen,
- auf die Qualität der Herstellung achten und wollen, dass das Tor reibungslos funktioniert,
- seine Garage zeitlos und exklusiv gestalten möchten,
- die Familie nicht aufwecken wollen, wenn sie frühmorgens die Garage verlassen oder sehr spät nach Hause kommen.



Die Sicherheit hat in jedem Aspekt unseres Alltags Priorität. Deshalb schenken wir ihm bei der Auswahl eines Garagentors so viel Aufmerksamkeit. Es soll unseren Kunden ein hohes Maß der Sicherheit bieten. Es bietet eine Einbruchsicherung und gewährleistet höchste Sicherheit bei der Nutzung.

Das INFINITI SAFE-Paket ist ein geeignetes Angebot für den Kunden, der:

- sich vor vorübergehenden Stromausfällen schützen will,
- Fenster und Türen auswählt, die vor Einbruch, Lärm und Diebstahl schützen,
- sich um seine Haushaltsmitglieder kümmert, kleine Kinder oder Haustiere hat und sie schützen möchte,
- sich gegen Beschädigung oder Diebstahl seines Autos absichern möchte.



Wenn man sein Traumhaus baut, dann wünscht sich jeder von uns ausreichenden Komfort und Sicherheit. Das garantiert das PREMIUM-Paket. Ein Garagentor ist ein Produkt, das jahrelang funktionieren soll. Es ist auch ein integraler Bestandteil des Hauses, der Garage, deshalb ist es so wichtig, alle Komponenten, die für das Aussehen, den Betrieb, den Komfort und die Sicherheit verantwortlich sind, zu personalisieren. INFINITI Tore, PREMIUM-Paket ist für die Kunden, die gewidmet:

Bei INFINITI-Toren ist das PREMIUM-Paket dem Kunden gewidmet, der:

- alle Funktionen der Pakete QUIET und SAFE in einem haben möchte,
- sowohl Ruhe, als auch Sicherheit in seinem Zuhause sucht,
- Komfort in Form eines sicheren und leisen Tores erfordert,
- auf erstklassige Schreinerprodukte mit demselben Standard setzt: alle Elemente dienen dem Schutz des Hauses und seiner Bewohner.



QUIET INFINITI

Stille... mit dem INFINITI Quiet-Paket!

- Das Tor funktioniert reibungslos und leise.
- Ästhetik und Funktionalität auf höchstem Niveau.
- Das Tor harmoniert mit der übrigen Schreinerei und schützt vor Lärm.
- Komfort für die anspruchsvollsten Kunden.
- Minimierung der Betriebsgeräusche des Tores.

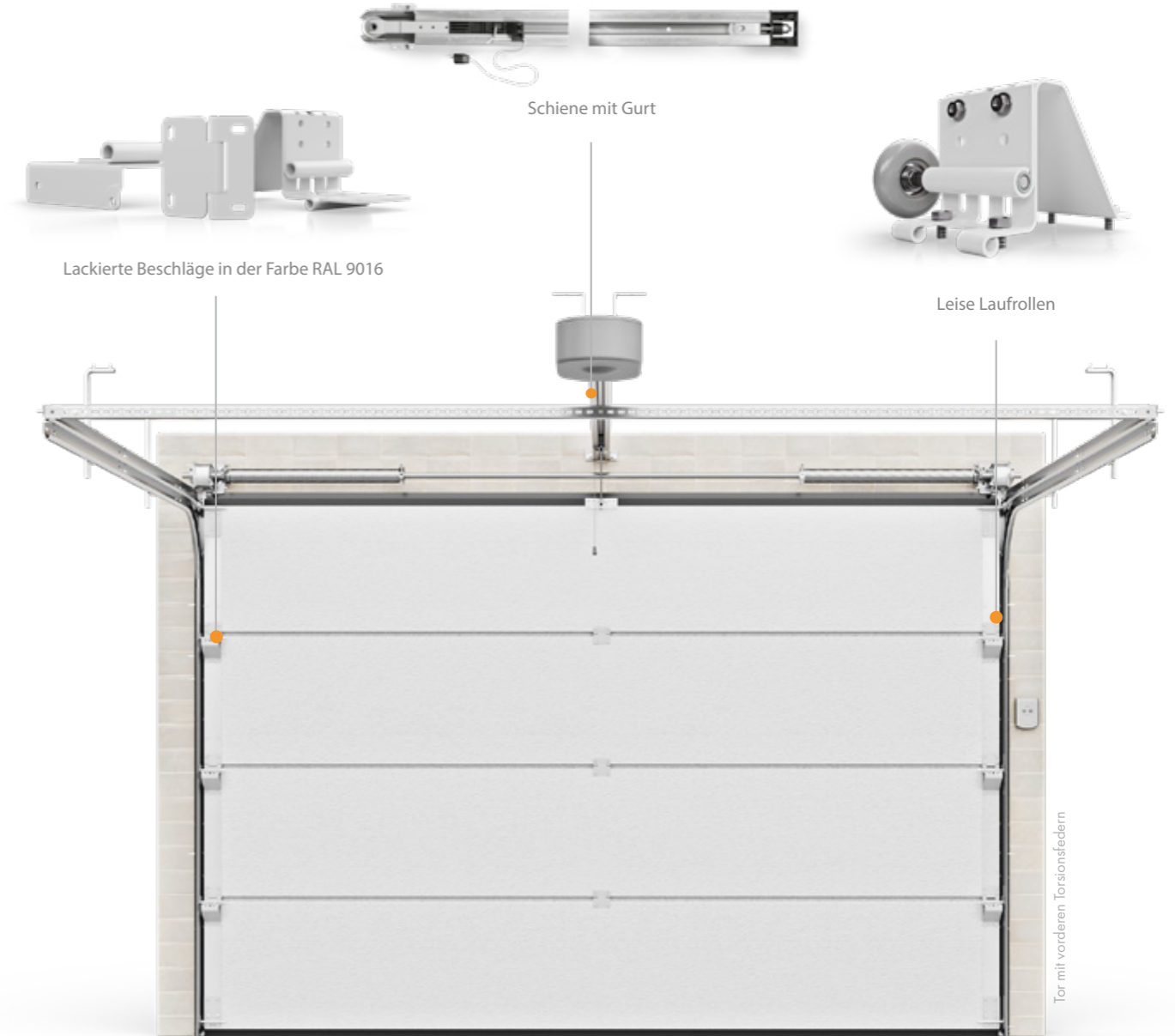

CAME  **somfy**

INFINITI Quiet-Paket erhältlich mit Somfy- und Came-Motoren

SAFE INFINITI

Die Sicherheit wird mit dem
INFINITI Safe-Paket gewährleistet.

- Optimale Sicherheit für die Bewohner und Ihr Auto.
- Gewährleistung des Betriebs im Falle von Stromausfällen.
- Anpassung des Tores an die mit Hochsicherheitselementen
ausgestatteten Schreinereien.
- Geeigneter Einbruchsschutz.



Akku für Notöffnung



mechanische
Laufwerkssperre



Fotozellen

Tor mit Torsionsfedern von hinten

somfy

INFINITI Safe-Paket erhältlich mit Somfy-Motoren.

PREMIUM INFINITI

Premium nur mit INFINITI Premium-Paket!

- Komplette Ausstattung für ein leises und sicheres Tor.
- Befriedigung des Anspruchs an Design und Ästhetik.
- Minimaler Geräuschpegel bei der Bedienung des Tores.
- Gewährleistung der Sicherheit für die Bewohner des Hauses.



leise Laufrollen



mechanische
Laufwerkssperre



Schiene mit Gurt

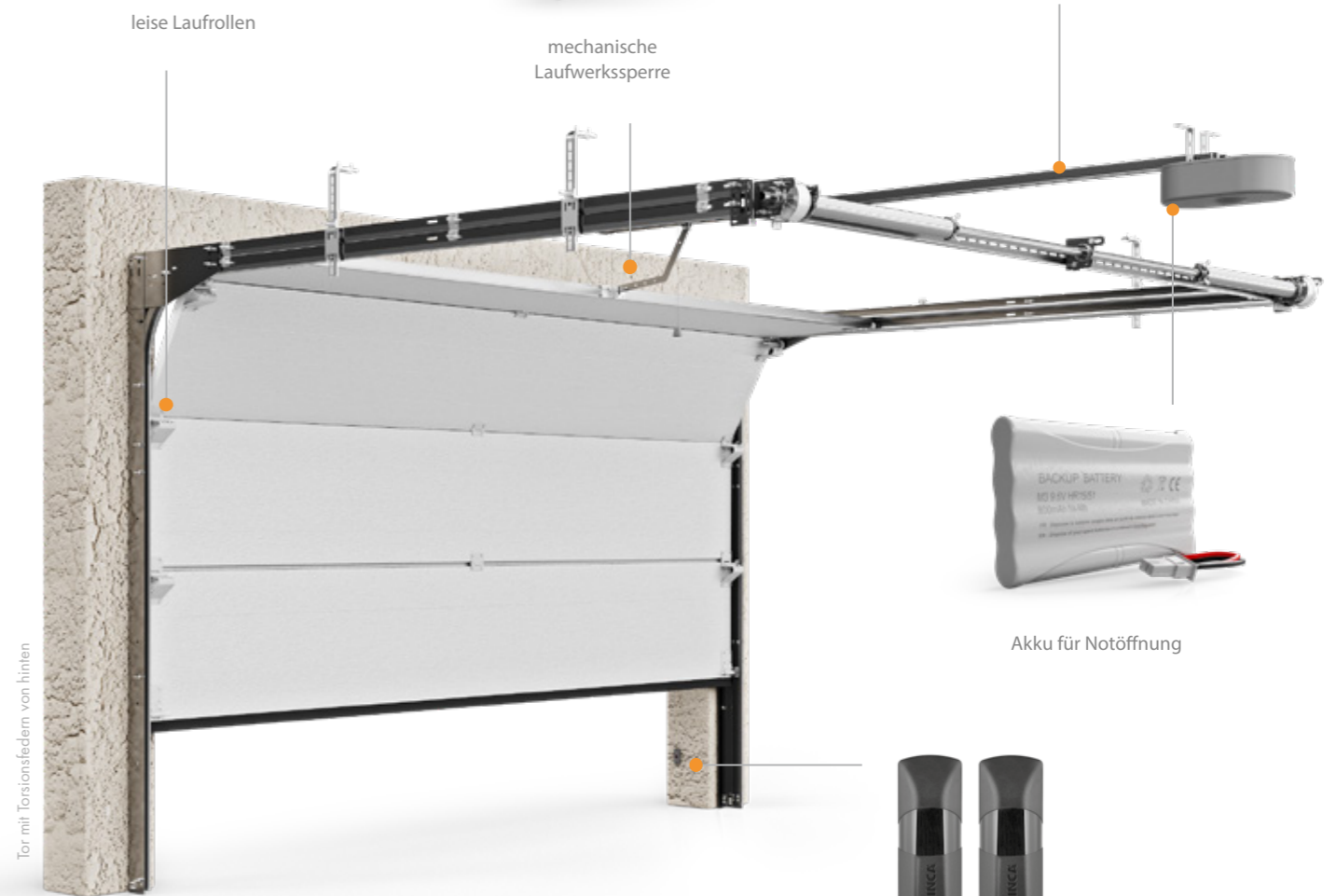

Akku für Notöffnung



Fotozellen

somfy.

INFINITI Premium-Paket erhältlich mit Somfy-Motoren.

AUFLAGEN (Ornamente)

Die Auswahl der Ornamente überlassen wir Ihnen. Diese sind aus hochwertigem rostfreiem Stahl gefertigt. Die Produktlinie All In One Design verwendet Intarsien in den folgenden Ausführungen:

- Firenze
- Torino
- Verona

Sie sind ein häufig gewähltes Dekorationselement, das auch in der Türschreinerei vorkommt. Unsere Musterpalette entwickelt sich ständig weiter, so dass wir die von Ihnen ausgewählten Kompositionen ändern können.



SERVICETÜR

Ein Tor mit einer Servicetür ist vor allem bequem und komfortabel. Dies ist besonders dann erwünscht, wenn die Garage nicht nur zum Parken, sondern auch zum Abstellen von z. B. Fahrrädern, Gartengeräten und anderen notwendigen Gegenständen genutzt wird.

Wenn Sie sich für ein solches Tormodell entscheiden, können Sie aus- oder eingehen, ohne das gesamte Tor öffnen oder hochheben zu müssen. Dies sorgt für Energieersparnis, sowie für mehr Komfort und Sicherheit.

Diese Lösung verlängert auch die Lebensdauer des gesamten Systems, da Elemente wie der Antrieb, die Federn und die Laufrollen seltener benutzt werden.



ALUMINIUMPROFIL

Sektionaltore werden häufig in Werkstätten und Servicebetrieben eingesetzt. Dann lohnt es sich, das so genannte Aluminiumprofil zu verwenden, das den gesamten Torpaneel ersetzt.

Diese Lösung erhöht die Lichtmenge im Raum, sowie den Komfort und die Sicherheit bei der Arbeit.

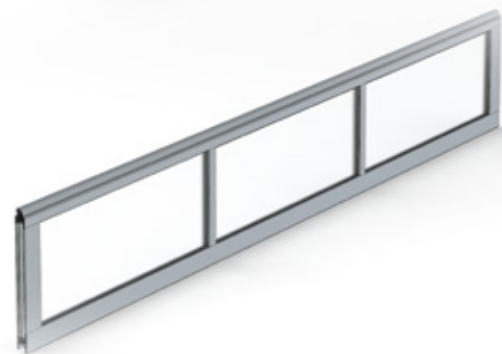

VERGLASUNG

Sollten Sie nach einem individuellen und modernen Sektionaltor suchen, lohnt es sich dabei, über den Einsatz von Verglasung nachzudenken. Dank dieser Lösung wird die Garage von Innen besser ausgeleuchtet, was die Attraktivität des Sektionaltors hervorheben wird.

Die Verglasung wird aus einem Edelstahlrahmen mit Glasscheibe oder einem PVC-Rahmen mit Acrylglas hergestellt. Diese Lösungen werden sehr häufig in der Produktlinie der Linie All In One Design verwendet, bei der alle Rahmenelemente eine harmonisch aufeinander abgestimmte Ganzheit bilden. Besonders beliebt sind die Verglasungen der Komposition Messina.

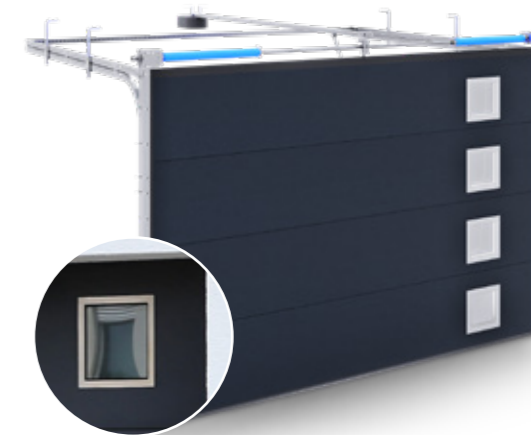

PVC-RAHMEN

(Füllung mit Acrylglas)



INOX-RAHMEN

(Füllung mit Glasscheibe)

BLENDE

Es handelt sich um ein Maskierungselement, das im Allgemeinen bei unzureichendem oder fehlendem Sturz verwendet wird. Die Blende ist standardmäßig ab 100-600 mm hoch und kann einen künstlichen Sturz darstellen, der kein Aufbauelement ist. An der Blende können keine Tor- oder Antriebsunterbaugruppen befestigt werden, deshalb kann sie nur mit rückwärtsgerichteten Dreh- oder Zugfedern verwendet werden. Die Blende wird in der Öffnung montiert, nachdem das Tor geschlossen wird, wird sie auf die Flügelfläche vorgeschoben.



INDUSTRIELLE SEKTIONALTORE

Industrielle Sektionaltore sind für folgende Einrichtungen konzipiert:

- Lagerhäuser,
- Produktionsanlagen,
- Werkstätten,
- Garagen in Mehrfamilienhäusern.

Industrielle Tore unterscheiden sich von Garagentoren vor allem in Größe und Art verwendeten Komponenten. Sie sind speziell für eine sehr hohe Belastung konstruiert. Es werden Federn mit einer längeren Lebensdauer und Seitenmotoren mit erhöhten Betriebsparametern verwendet. Dank der Verwendung geeigneter Materialien ist die Konstruktion der Tore langlebig und die Zubehörteile (Antriebe, Federn, Zubehör) sind an die anspruchsvollen Betriebsbedingungen der industriellen Tore angepasst. Jedes industrielle Tor kann zusätzlich mit einer Servicetür, einer Aluminiumsektion oder einer Verglasung (in PVC-Rahmen) ausgestattet werden).



STANDARDSYSTEM NL

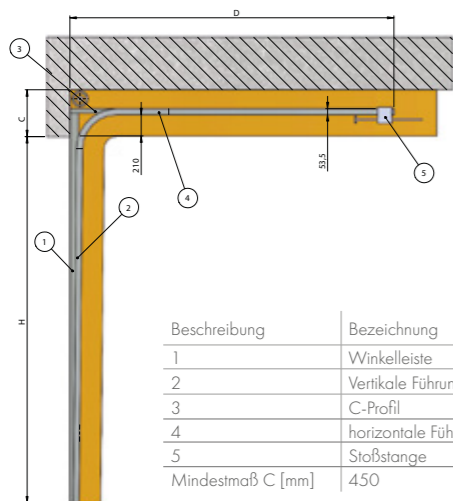

Beschreibung	Bezeichnung
1	Winkelleiste
2	Vertikale Führungsschiene
3	C-Profil
4	horizontale Führungsschiene
5	Stoßstange
Mindestmaß C [mm]	450

ERHÖHTES SYSTEM HL

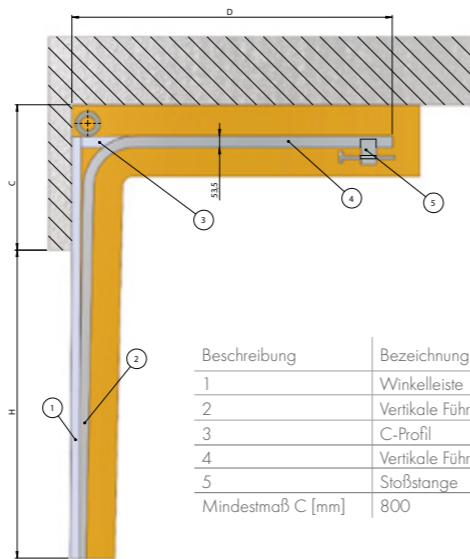

Beschreibung	Bezeichnung
1	Winkelleiste
2	Vertikale Führungsschiene
3	C-Profil
4	Vertikale Führungsschiene
5	Stoßstange
Mindestmaß C [mm]	800

SCHRÄGES SYSTEM FTR

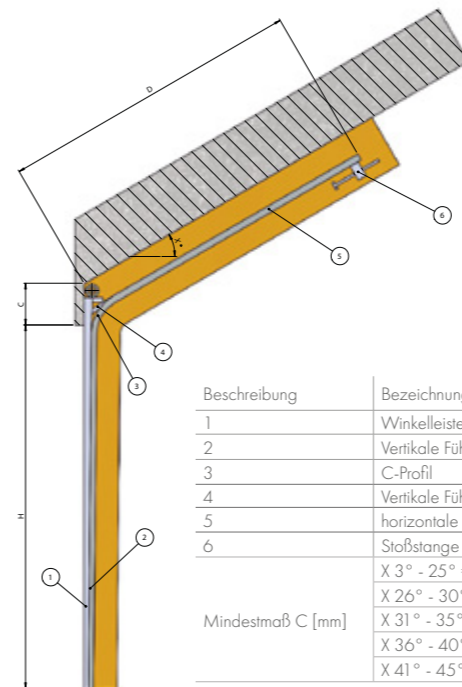

Beschreibung	Bezeichnung
1	Winkelleiste
2	Vertikale Führungsschiene
3	C-Profil
4	Vertikale Führungsschiene
5	horizontale Führungsschiene
6	Stoßstange
Mindestmaß C [mm]	X 3° - 25° = 520
	X 26° - 30° = 540
	X 31° - 35° = 560
	X 36° - 40° = 580
	X 41° - 45° = 600

ERHÖHTES SCHRÄGES SYSTEM FHL

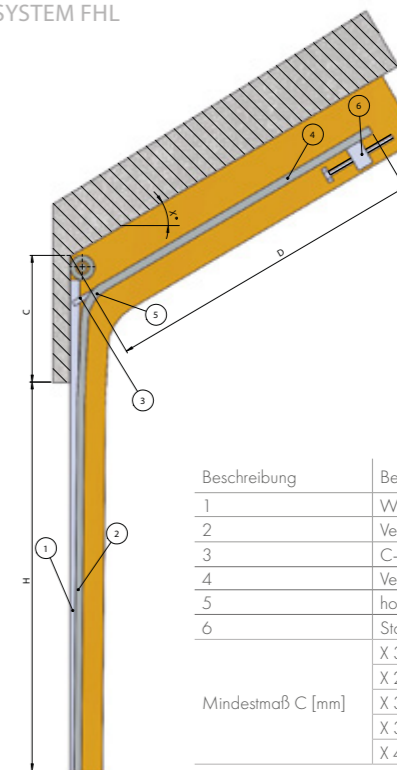

Beschreibung	Bezeichnung
1	Winkelleiste
2	Vertikale Führungsschiene
3	C-Profil
4	Vertikale Führungsschiene
5	horizontale Führungsschiene
6	Stoßstange
Mindestmaß C [mm]	X 3° - 25° = 680
	X 26° - 30° = 700
	X 31° - 35° = 720
	X 36° - 40° = 740
	X 41° - 45° = 760

VERTIKALES SYSTEM VL

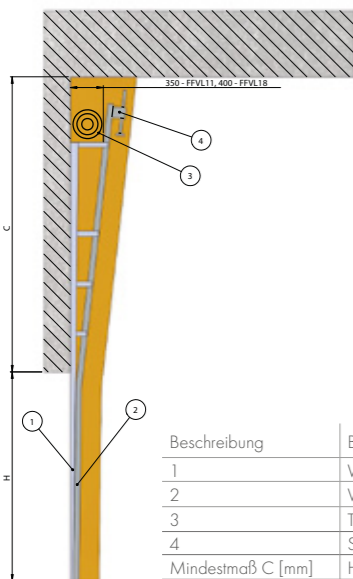

Beschreibung	Bezeichnung
1	Winkelleiste
2	Vertikale Führungsschiene
3	Trommel
4	Stoßstange
Mindestmaß C [mm]	H+600

MONTAGE-ABMESSUNGEN

		Industrielle Tore mit Torsionsfedern
Antriebsart		Manueller oder automatischer
Min. Laibungsbreite	min. A, B [mm]	250 auf der Motorseite und 120
Minimale / empfohlene Sturzhöhe	min. C [mm]	- Standard NL - 450 - erhöhtes HL - 800 - vertikales VL - H+600 - standardmäßiges schräges FTR - ab 520 - erhöhtes schräges FHL - ab 680
Min. Einbautiefe mit elektrischem Antrieb	[mm]	H + 750

WINKELBERECHNUNGSTABELLE FÜR SCHRÄGE SYSTEME

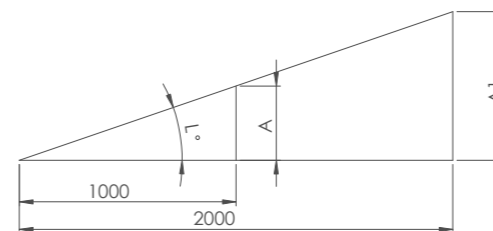

L°	%	A	A1
5	8,75	87,5	175
10	17,63	176,3	352,7
15	26,79	267,9	535,9
20	36,40	364	727,9
25	46,63	466,3	932,6
30	57,74	577,4	1154,7
35	70,02	700,2	1400,4
40	83,91	839,1	1678,2
45	100,00	1000,0	2000
50	119,18	1191,8	2383,5
55	142,81	1428,1	2856,3
60	173,21	1732,1	3464,1





PANEELTYPEN



glattes Woodgrain-Paneel, mit niedriger und hoher Prägung



glattes Paneel mit niedriger und hoher Prägung

Das sichtbarste Element jedes Garagentors ist der aus Paneelen bestehende Torpanzer. Dank der modernen Technologien haben wir hier eine sehr große Personalisierungsmöglichkeit. Dies umfasst:

- Art der Beschichtung - nach RAL lackiert oder furniert,
- Art des Paneels - glatter oder geprägter: niedrige, hohe oder Woodgrain-Prägungen.

Wir verwenden oft Furnierpaneele, die wir nur auf der glatten Oberfläche herstellen können - ohne jegliche Struktur. Dank einer breiten Farbpalette sind wir in der Lage, auch die anspruchsvollsten Kunden zufrieden zu stellen. Die Kompositionen der Produktlinie All In One Design bieten dem Kunden die Möglichkeit, Fenster, Türen, Rollläden und Raffstores in den gleichen RAL-Farben oder Furnieren wie das INFINITI-Sektionaltor auszuwählen.

BEISPIELE LACKIERTER PANEELSTRUKTUREN

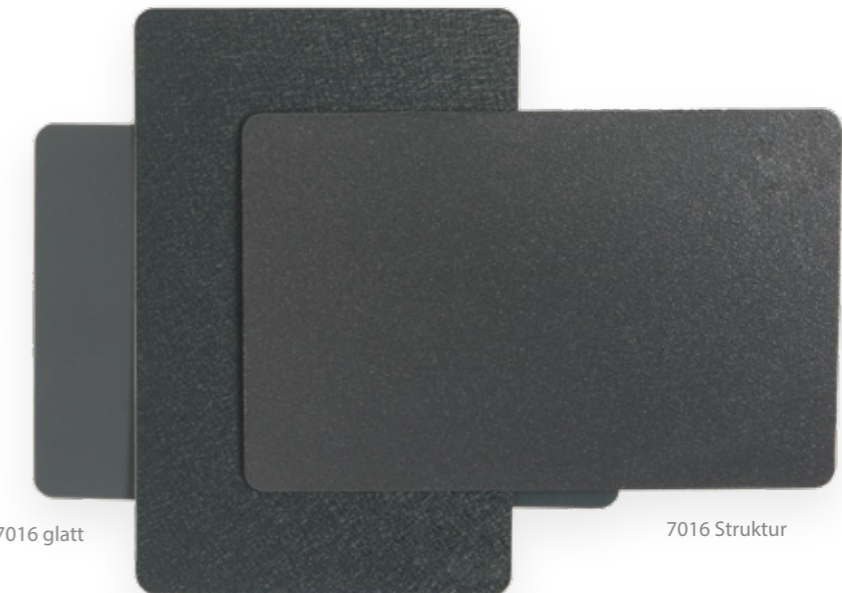

7016 glatt

7016 Struktur

7016 Struktur Deep Matt



Die Paneele sind in RAL-Farben und in den für die Fensterprofile Salamander, Aluplast und Gealan verwendeten Furnieren erhältlich.

BEISPIELE FÜR RAL-FARBEN AUF PANEELN



RAL 9005



RAL 7016



RAL 9016



RAL 9006



RAL 8014



RAL 3001



Alle RAL-Farben sind im Angebot enthalten.

BEISPIELHAFTE FURNIERFARBEN AUF PANEELN



anthrazitgrau AP 40



anthrazitgrau sandgestrahlt AP 60



goldene Eiche AP 23



Winchester AP 95



dunkle Eiche AP 06



grau sandgestrahlt AP 61



Die Paneele sind in RAL-Farben und in den für die Fensterprofile Salamander, Aluplast und Gealan verwendeten Furnieren erhältlich.







SOMFY KEYTIS 2 RTS

2-Kanal-Fernbedienung



SOMFY KEYTIS 4

4-Kanal-Fernbedienung



SOMFY KEYGO 4 io

2-Kanal-Fernbedienung io



SOMFY KEYGO 4 RTS

2-Kanal-Fernbedienung RTS



PUPILLA

Fotozellen-Set
(Sender + Empfänger)
mit 180°-Verstellung



AUFPUTZSCHALTER

Kabelgebundener
Schlüsselschalter



UNTERPUTZSCHALTER

Kabelgebundener
Schlüsselschalter



ALUMINIUMPROFIL

eloxiert oder nach RAL-Farbe lackiert



**RTS-FUNKCODETASTATUR
AUS METALL**

2-Kanal-Tastatur



**iO-FUNKTASTATUR
AUS METALL**



RTS-FUNKCODETASTATUR

2-Kanal-Tastatur



MASTER PRO BITECH

Fotozellen-Set
(Sender + Empfänger)



DRÜCKER + SCHLOSS



SMOOVE IO-SENDER

an der Wand montiert



TAHOMA

io & RTS webbasierter
Installationsmanager



**WARNLAMPE
MIT RTS-ANTENNE**

orange, 24V



RENOVIERUNGSPROFIL

100 x 40 x 2 mm
50 x 40 x 2 mm



KUNSTSTOFFFUSS FÜR WINKELHALTERUNG

zusätzliche Isolierung der vertikalen Führungen zum Untergrund



AUSGLEICHSPROFIL

Verstärkung für die Verbindung der vertikalen Führungsschienen mit dem hinteren Träger



GRIFF AUS ABS-KUNSTSTOFF

beidseitig, schwarz



MECHANISCHE SPERRE DES LAUFWAGENS



LEISE VERZINKTE ROLLEN



LEISE WEISSE ROLLEN

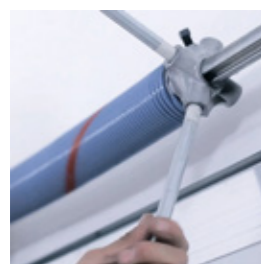

ZUGSTÄBE

für Torsionsfedern (2 Stück)



NOTENTRIEGELUNG

für automatische Torantriebe

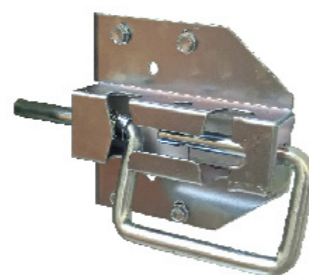

SEITLICHER SCHLOSSSCHIEBER



AKKU

Der Akku ermöglicht dem Benutzer, während eines Stromausfalls 5-10 Zyklen pro 24 Stunden zu arbeiten, abhängig von den Eigenschaften.



LACKIERTER BESCHLAG

Seitenbeschläge, Scharniere, Griffe, Zentralbeschlag - RAL 9016

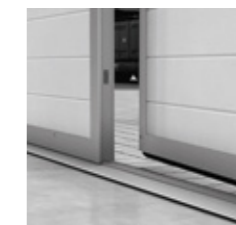

SERVICETÜR MIT NIEDRIGER SCHWELLE

Standardausführung, Höhe 30cm

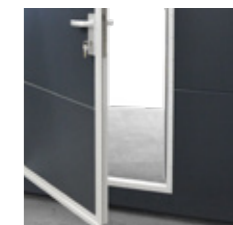

SERVICETÜR MIT HOHER SCHWELLE

optional, Höhe 160cm



WIE WÄHLT MAN DAS TOR ZUR NICHE?

Am besten ist es natürlich, wenn das Tor erst eingebaut wird, wenn die Garage komplett fertig ist. Wir wissen jedoch, dass dies nicht immer möglich ist. Deshalb möchten wir Sie auf einige Aspekte aufmerksam machen, die bei der Montage von großer Bedeutung sind. Es ist wichtig, dass:

- die Wände, die Decke, der Sturz und die Laibung fertiggestellt, d. h. verputzt und gestrichen sind; diese Flächen sollten senkrecht oder horizontal sein,
- der Boden ist eben und richtig nivelliert.

Das Tor wird auf der Grundlage der Öffnungsmaße (W - Breite, H - Höhe und C - Sturz) geplant. Nachträgliche Nacharbeiten (nach dem Einbau des Tores) können die Funktion der einzelnen Türelemente beeinträchtigen. Bei der Vermessung sollte auch Folgendes berücksichtigt werden:

- ob die Nische isoliert ist oder sein wird,
- wie tief ist die Rille in den Fliesen auf dem Boden - sie sollte so klein wie möglich sein,
- die Auffahrt am Tor muss ein entsprechendes Gefälle haben - nach außen, damit das Wasser nicht in die Garage eindringt,
- die Ebene der Decke und der Laibung ist in die Abmessung eingeschlossen; eventuelle Fenster, Innentüren, verschiedene Anlagen (Sanitär-, Lüftungs-, Gas-, Elektroinstallationen), zusätzlicher Sturz darf die Elemente des Tores (horizontale Führungsschienen, Schiene und Motor) nicht beeinträchtigen.

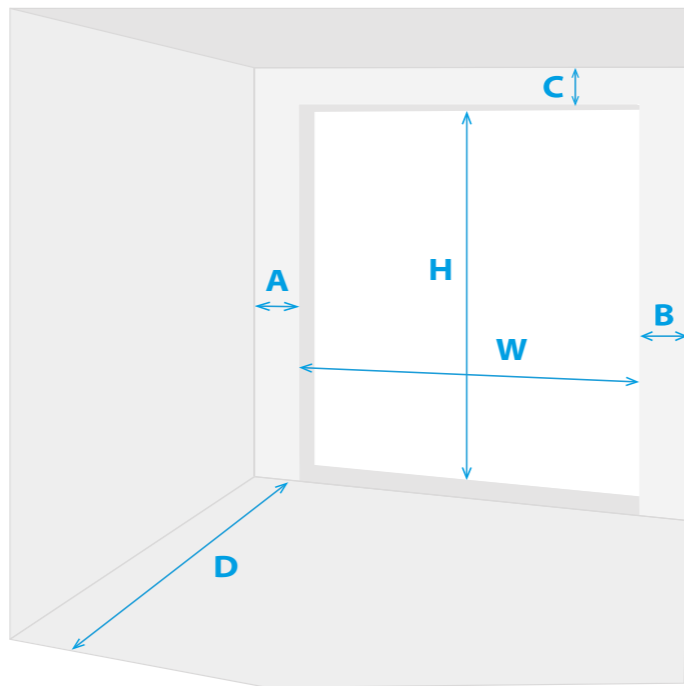

A - Breite der linken Laibung
 B - Breite der rechten Laibung
 C - Höhe des Sturzes
 D - Einbautiefe
 H - Höhe
 W - Breite

ANGEBOTSFORMULAR SEKTIONALTORE INFINITI

Für die korrekte Spezifizierung der Sektionaltorkomponenten empfehlen wir, das Bestellformular auszufüllen, das unter anderem die folgenden Angaben enthält:

FEDERTYP <input type="checkbox"/> Aufzugsfedern - X Höchstäche 9 m ² C = 120 mm / A,B = min 85 mm <input type="checkbox"/> Drehfedern vorne - F Höchstäche 15 m ² C = 200 mm / A,B = min 85 mm <input type="checkbox"/> Drehfedern hinten - R Höchstäche 12,5 m ² C = 120 mm / A,B = min 85 mm	GARAGE (ANSICHT VON INNEN) <p>A - Breite linke Laibung B - Breite rechte Laibung C - Sturzhöhe D* - Einbautiefe H - Höhe W - Breite</p> <p><small>* empfohlenes minimum 3150 mm.</small></p>
FARBE DES TORS INNEN: <input type="checkbox"/> KL Anthrazit (RAL 7016)** Glatt <input type="checkbox"/> KL Weiss (RAL 9016)** Glatt <input type="checkbox"/> KL Schwarz (RAL 9005)** Glatt <input type="checkbox"/> KL DEEP MAT RAL 7016 Anthrazit** <input type="checkbox"/> KL DEEP MAT RAL 7039 Quarz** <input type="checkbox"/> KL DEEP MAT 9005 Tiefschwarz** <input type="checkbox"/> Beliebiger RAL-Farblton: _____ <input type="checkbox"/> Struktur Furnier: <input type="checkbox"/> Furnier*: _____ VON INNEN: <input type="checkbox"/> Weiß Struktur - Standard <input type="checkbox"/> RAL-Farbe: _____ <p><small>* gilt für glatte Paneele ohne Sicken (FSI), gilt für Paneele ohne Sicken (FSI).</small></p>	SERVICETÜR Position* und öffnungsrichtung (ansicht des tors von innen) <input type="checkbox"/> <input type="checkbox"/> <input type="checkbox"/> <input type="checkbox"/> <input type="checkbox"/> <input type="checkbox"/> ACHTUNG! Servicetür mit Aufzugsfedern nur in der Mitte. * Die Tür muss mindestens 500 mm von der linken oder rechten Kante des Tors entfernt sein.
PANEEL-TYP / SICKEN-TYP (außen) <input type="checkbox"/> Keine Sicken (F) <input type="checkbox"/> Hoch (V) <input type="checkbox"/> Niedrig (L) 	VERGLASUNG <input type="checkbox"/> S1 (310x310) 2 Scheiben <input type="checkbox"/> S2 MESSINA (290x290) 1 Scheibe <input type="checkbox"/> R1 (490x155) 2 Scheiben <input type="checkbox"/> R2 (585x285) 2 Scheiben <input type="checkbox"/> C1 (Ø330) 1 Scheibe <input type="checkbox"/> PVC-Rahmen 600x270 acrylglas: <input type="checkbox"/> Transparente Scheibe <input type="checkbox"/> Segment nr*: 1 2 3 4 5 Grundfarbe: 9016, 7016, 9005, 8017 8014, 8011, 8003 RAL-Farbe: _____ <p><small>* Segmente von unten gezählt.</small></p>
STRUKTUR (außen) <input type="checkbox"/> Woodgrain (WG) <input type="checkbox"/> Glatt (SL)	<input type="checkbox"/> Handgri mit Schloss (für manuelle Tore) <input type="checkbox"/> Unterputz - Tastschalery <input type="checkbox"/> Codetastatur IP54 RTS, Somfy <input type="checkbox"/> Leise Rollen** <input type="checkbox"/> Wandsender RTS 3 - Kanal, Somfy
STRUKTUR (Innenstruktur) <input type="checkbox"/> Stucco	<input type="checkbox"/> Blende 100 - 600 mm <input type="checkbox"/> Lichtschränke* <input type="checkbox"/> Schloss mit Notentriegelung des Antriebs von außen <input type="checkbox"/> Seitenriegel <input type="checkbox"/> Aluminiumsektion Abmessungen: _____
ANTRIEBSART MANUELLER ANTRIEB <input type="checkbox"/> Manueller Antrieb <input type="checkbox"/> Vorrichtung für einen Motor ELEKTRISCHER ANTRIEB: <input type="checkbox"/> CAME HG* (2 x Fernbedienung im Set) <input type="checkbox"/> Somfy Dextxo Optimo RTS (2 x Fernbedienung im Set) <input type="checkbox"/> Somfy Dextxo Pro RTS (2 x Fernbedienung im Set) <input type="checkbox"/> Somfy Dextxo Smart io (2 x Fernbedienung im Set) <input type="checkbox"/> Motorschiene - Riemen <input type="checkbox"/> Motorschiene - Kette (Standard) MOTORSCIENE <input type="checkbox"/> Kette (standard) <input type="checkbox"/> Riemen <p><small>*gilt nicht für Tore mit Türen. * Beispielfotos ** Leise Rollen - gilt für Seitenscharniere.</small></p>	<input type="checkbox"/> Thermische Dichtung <input type="checkbox"/> Plastic voet voor onder het hoekprofielk <input type="checkbox"/> Signallampe <input type="checkbox"/> Aufputz <input type="checkbox"/> Unterputz
<input type="checkbox"/> Zusätzliche Fernbedienung (Stück) _____	AUFHÄNGUNG <input type="checkbox"/> Winkelisen, gelocht 430 mm <input type="checkbox"/> Standard Toraufhängung bis 430 mm Stück: _____ Stück: _____







ALL IN ONE DESIGN - EINE NEUE DEFINITION DES STILS

Es wurde für anspruchsvolle Kunden entwickelt, die bei der Gestaltung ihres Hauses auf jedes Detail achten. Die ästhetisch ansprechende „All in One Design“-Produktlinie bedeutet nicht nur Zeitersparnis bei Auswahl von Schreinerarbeiten, sondern garantiert vor allem ein harmonisches Aussehen von Fenstern, Türen, Toren und Rollläden. Es ist ebenfalls die Sicherheit einer vollständigen technologischen Kompatibilität und Bequemlichkeit, die zweifellos durch die Möglichkeit gegeben ist, alle Komponenten der Schreinerei bei einem Hersteller zu bestellen. Wir bieten „All in One Design“-Lösungen sowohl für PVC-, als auch für Aluminiumschreinerei an, die sich an die Bedürfnisse des Kunden anpassen.

Unter den von uns vorbereiteten Kompositionen gibt es sowohl solche, die eher schlicht sind und für traditionelle Gebäude empfohlen werden, als auch solche, die sich durch Farben und Ornamente auszeichnen und sich perfekt für moderne Architektur eignen.

Die Namen der einzelnen Kompositionen beziehen sich nicht zufällig auf die Namen italienischer Städte. Die Italiener sind vor allem für ihre Liebe zur Kunst und zur Mode, sowie für ihren außergewöhnlichen ästhetischen Geschmack bekannt. Die Produktlinie „All in One Design“ zeichnet sich durch die modischsten Farben, gewagte Materialkombinationen und Dekorationen aus. Es bedeutet auch höchste Qualität der Verarbeitung und eine große Auswahl an Produkten. Der Kunde wählt das Fenstersystem, den Rollladen, den Türtyp und das Tor und überlässt uns die Gestaltung.

Wenn Sie sich für Produkte aus der „All in One Design“-Linie entscheiden, können Sie sicher sein, dass die Fassade nach der Montage der Bauelemente ein kohärentes, „auf Ihre Erwartungen abgestimmtes“ Design erhalten wird.



Sie können den All in One Design-Katalog auf unserer Website herunterladen.

FIRENZE



FOGGIA



TRIESTE



MESSINA



MODENA



TORINO



LIVORNO



VERONA





17



ALL IN ONE CONTROL - ALLES IN IHRER HAND

Bei der Entwicklung der „All in One Control“-Produktlinie haben wir uns darauf konzentriert, unsere Schreinerei zu einem Teil eines intelligenten Hauses zu machen. Die von uns angebotenen Technologien erleichtern die Verwaltung des Hauses und bieten gleichzeitig ein höchstes Niveau an Komfort und Sicherheit.

Die Steuerung besteht aus einer Reihe von Antrieben, Sendern und Steuereinheiten, die zusammenarbeiten und die freie Steuerung von Rollläden, Toren, Türen, Alarmen und sogar der Beleuchtung ermöglichen. Nach der Verbindung mit Tahoma Premium kann der Nutzer diese von jedem Gerät mit Wi-Fi-Zugang und IOS- oder Android-Betriebssystem, wie z. B. einem Tablet, Smartphone, Smartwatch oder Laptop, bedienen.

Durch die Wahl von Produkten aus der „All in One Control“-Produktlinie wird den Kunden eine vollständige technologische Kompatibilität zugesichert. Der Kunde wählt die Produkte aus und wir erstellen alle Automatisierungselemente, mit denen sie ausgestattet werden müssen. Zur Ergänzung der Ausstattung werden nur die besten Lösungen des renommierten europäischen Herstellers Somfy verwendet.





eko4u

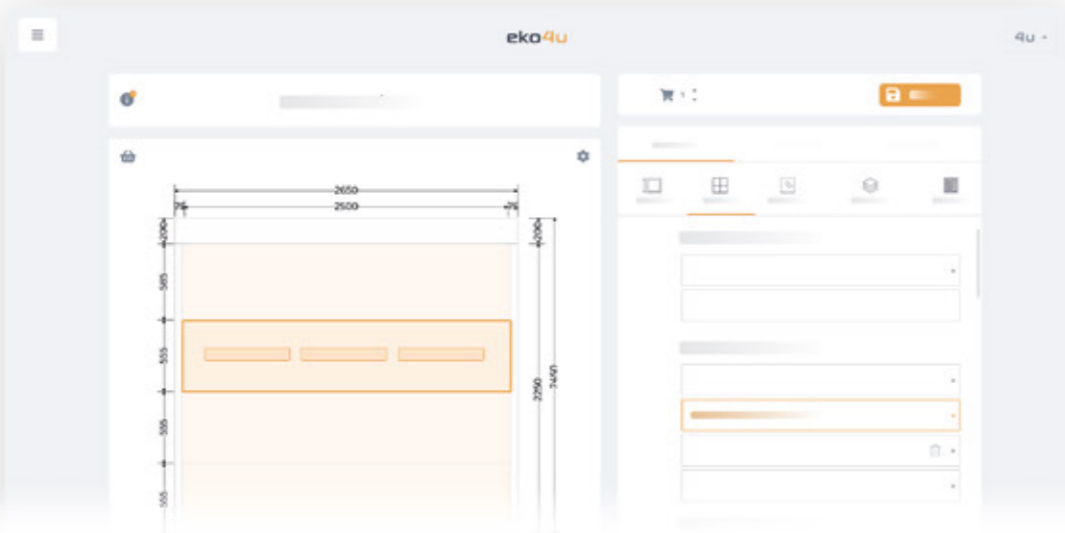

Kalkulieren Sie die Tore online

Die Erstellung des eigenen personalisierten Angebots für Tore und andere Produktsegmente, sowie die Verwaltung aller Aufträge und des Unternehmens, sind die wichtigsten Funktionen der eko4u-Plattform.

Automatisieren Sie die Angebotserstellung für Tore und steigern Sie Ihren Umsatz.

www.eko4u.com



window4u

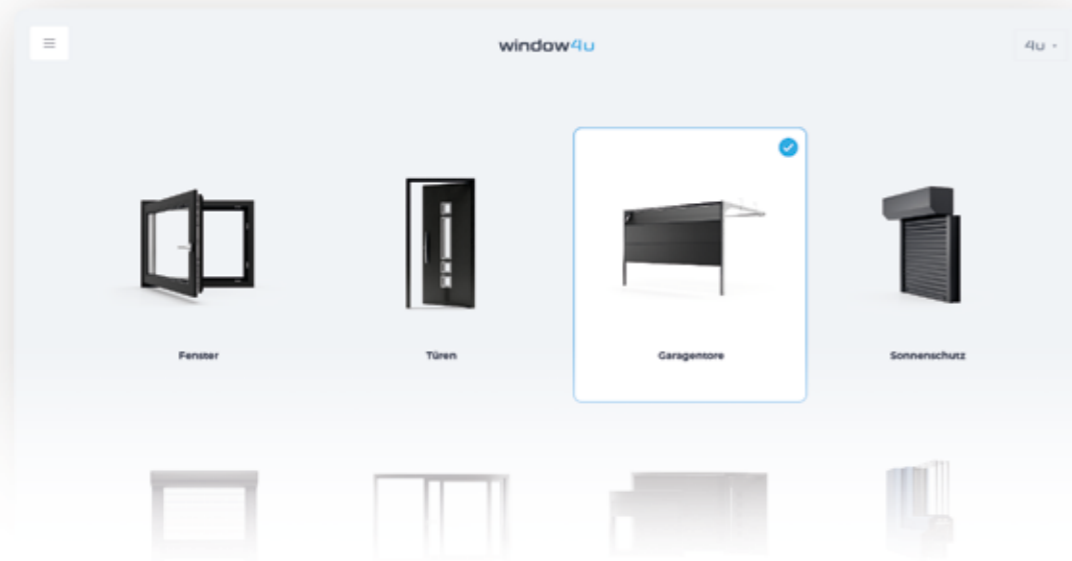

Empfehlen Sie Tore an Kunden in Ihrer Umgebung

Tore in der Premium-, Standard- und All in One-Kollektion - das sind nur einige der Produkte, die Sie Ihren Kunden in Ihrem window4u-Konfigurator anbieten können. Vergrößern Sie Ihre Zielgruppe und steigern Sie Ihren Online-Umsatz.

www.window4u.eu

benefit4u

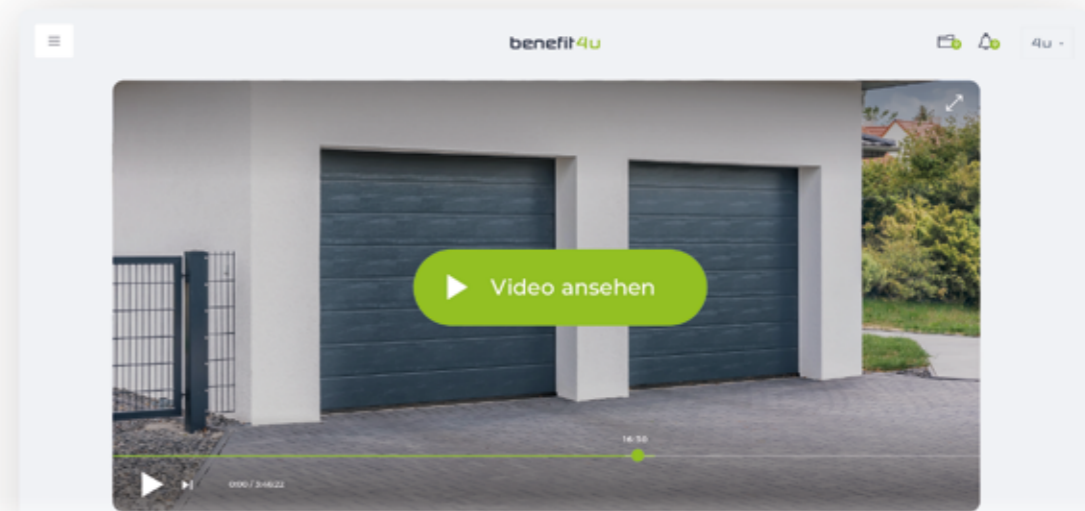

Erweitern Sie Ihr Wissen über Tore

Branchenbegriffe, Lehrvideos, Webinare rund um das Thema der Tore - das alles finden Sie auf der E-Learning-Plattform benefit4u. Verwalten Sie Ihr Branchenwissen an einem Ort und nutzen Sie es für Ihre tägliche Arbeit.

www.benefit4u.com

1/2023

